



Сборка панели, динамика и левого переднего амортизатора

- 78-1** Цилиндр левого переднего амортизатора
- 78-2** Левая передняя боковая панель
- 78-3** Винт 2,3 × 4 мм (MP01)
- 78-4** Динамик
- 78-5** Кронштейн для динамика
- 78-6** Поршень переднего левого амортизатора
- 78-7** Ось поршня
- 78-8** Пружина переднего левого амортизатора
- 78-9** Винт 2,3 × 4 мм (MD06)
- 78-5** Винт 2,3 × 3 мм (MP03)

ПРИМЕЧАНИЕ: представленные на фото детали могут незначительно отличаться от деталей, полученных с этим выпуском.

ДЕТАЛИ К ВЫПУСКУ 78

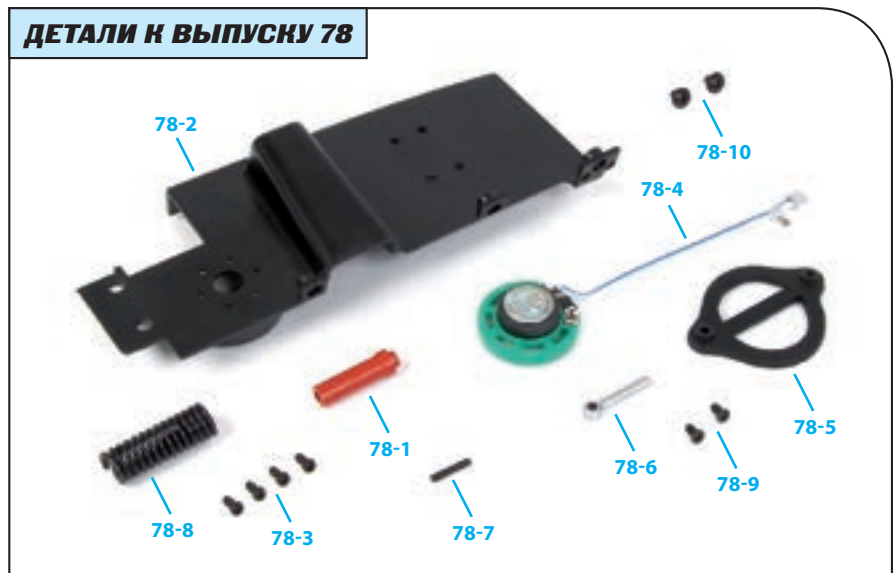

ИНСТРУКЦИЯ ПО СБОРКЕ

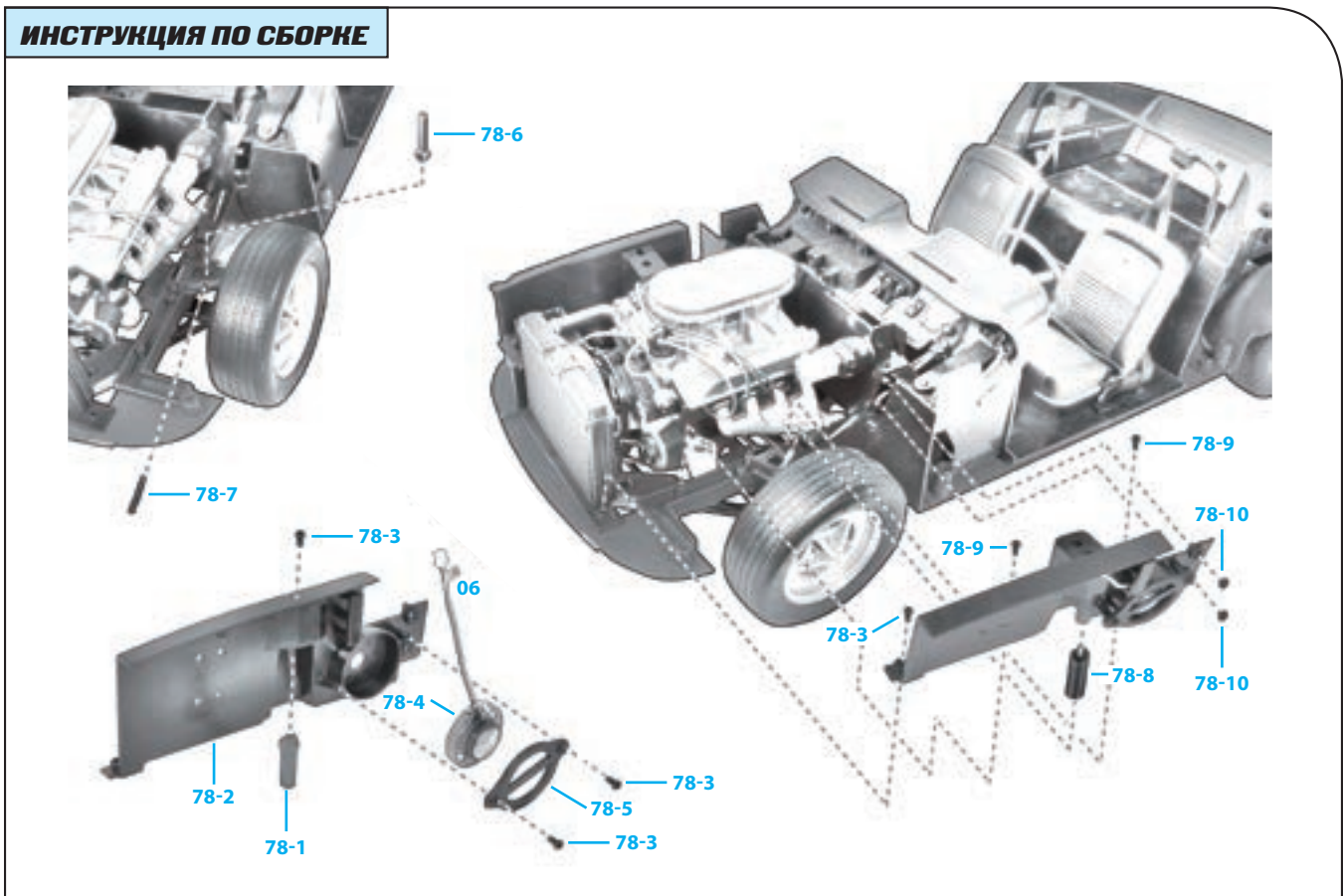



Шаг 78-A

Вставьте цилиндр левого переднего амортизатора (78-1) в отверстие, которое находится в левой передней боковой панели (78-2). Детали можно соединить только в одной позиции.



Шаг 78-B

Поверните панель и, придерживая обе детали, зафиксируйте цилиндр при помощи винта МР01 (78-3). Не закручивайте винт слишком туго.

Шаг 78-C

Сориентируйте динамик (78-4) так, как показано на фото, и поместите его в полый цилиндр панели. Маленький язычок цилиндра должен располагаться между двумя кабелями динамика.

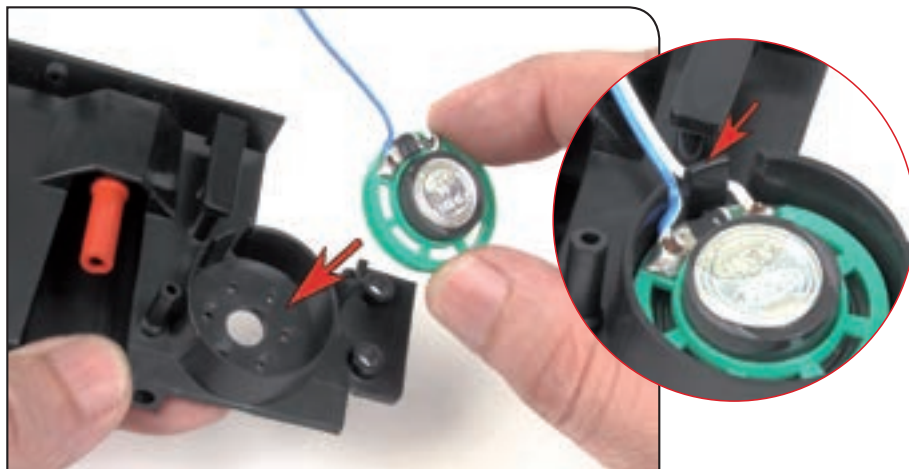

Шаг 78-D

Вставьте кронштейн для динамика (78-5) так, чтобы отверстия в кронштейне совпали с отверстиями в панели. Закрепите детали при помощи двух винтов МР01 (78-3). Не закручивайте их слишком плотно.



Шаг 78-E

Возьмите шасси. Поместите кольцо, находящееся на одном конце левого переднего амортизатора (78-6), в балансир левого переднего колеса. Вставьте ось (78-7) через отверстия в балансирах и поршне и продвигайте ее внутрь до тех пор, пока снаружи не останется часть с резьбой.



Шаг 78-F

Завершите установку оси на место при помощи плоскогубцев и убедитесь, что ось дошла до другого конца опоры. Выполняйте эту операцию осторожно.



Шаг 78-G

Наденьте пружину левого переднего амортизатора (78-8) поверх цилиндра амортизатора, который вы уже установили на первом этапе сборки.



Шаг 78-H

Удерживая панель и пружину, вставьте обе части в отверстия с левой стороны шасси. Поршень левого колеса должен оказаться в цилиндре амортизатора.



Шаг 78-I

Совместите места соединения боковой панели с точками соединения центральной панели, установленной в автомобиле.

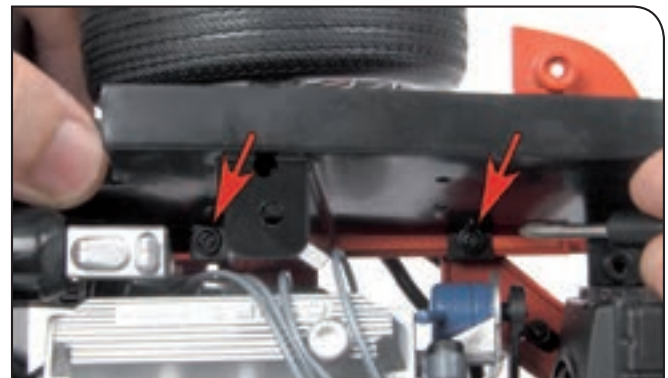

Шаг 78-J

Прикрепите боковую панель к шасси при помощи двух винтов MD06 (78-9). Немного приподнимите автомобиль или положите его на бок, чтобы вам было легче зафиксировать деталь.



Шаг 78-K

Прикрепите переднюю часть боковой панели к основанию радиатора при помощи винта MP01 (78-3).



Шаг 78-L

Прикрепите заднюю часть элемента к боковой части центральной панели при помощи двух винтов MP03 (78-10). Не закручивайте их слишком туго.



Шаг 78-M

Так выглядят собранные в этом выпуске детали, которые находятся с левой стороны двигателя.

РЕЗУЛЬТАТ СБОРКИ

Так будут выглядеть детали из этого выпуска в уже готовой модели.



Так ваша модель Ford Mustang Shelby GT-500 (1967) будет выглядеть после сборки.